

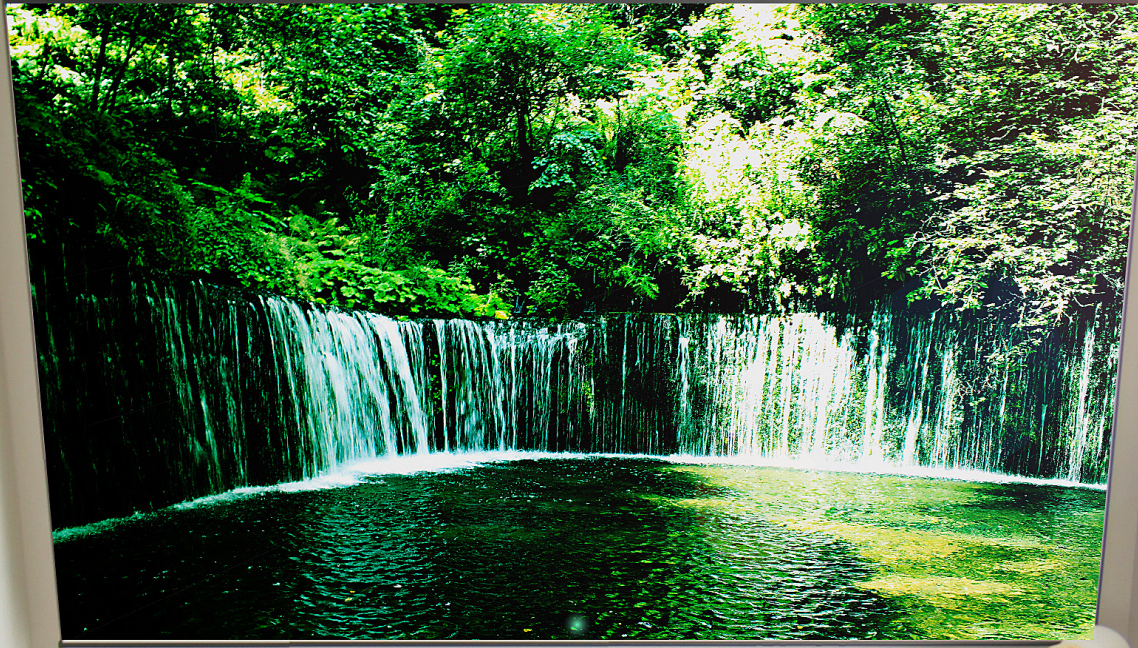

SCREEN CATALOG

ホームシアタースクリーン総合カタログ



シアターハウス

INDEX

- 03** WCB シリーズ 詳細21P
電動巻上げケース付きスクリーン
- 05** BDR シリーズ 詳細22P
電動巻上げケースなしスクリーン
- 06** WCR シリーズ 詳細23P
遠距離操作ケース付き電動スクリーン
- 07** WRF シリーズ 詳細25P
遠距離操作ケースなし電動スクリーン
- 08** BCH シリーズ 詳細26P
チェーンスクリーン
- 09** BTP シリーズ 詳細27P
タペストリー (掛け軸) スクリーン
- 10** SST シリーズ 詳細28P
自立 (モバイル) スクリーン
- 11** Spider シリーズ
プロジェクター用 天吊り・壁掛け金具
- 13** オプション
- 14** カスタマイズ
- 16** サポート
- 17** スクリーン生地について
- 19** スクリーンの選び方

WCBシリーズ

電動タイプ

ケース付



4K

Full HD
1080p

電動巻上げケース付きスクリーン 70~150インチ(画面比率 16:9)

詳細21P

見た目に美しいリモコン操作可能な ケース付き電動スクリーン



ホームシアター、スポーツ観戦、ホームビデオ、ミュージックビデオなどを見る方に最適です。ブラックマスクがあると映像が締まって見えます。マスクなしはビジネスから家庭まで様々な用途に。

- スクリーンの日焼けやホコリから守るケース付き
- ワイヤレスリモコンによる簡単オペレーション
- 天井への取付が簡単なブラケット方式を採用
- オプションの壁付け金具を使用です壁付けも可能

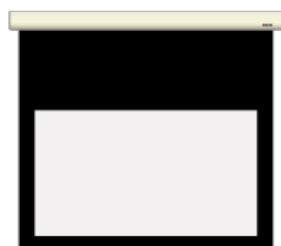

ブラックマスク

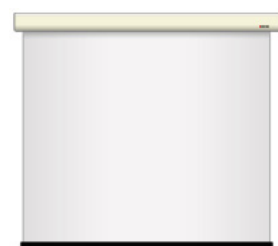

ブラックマスクなし

スクリーンの特徴



付属の赤外線リモコンで簡単に昇降操作が可能です。通常は巻き上げておき、利用するときだけ降ろして使う2WAYな利用をされる方が多いです。



リビングに溶け込む洗練されたケースです。スクリーンの日焼けやホコリから守ってくれて、白い天井や壁にも美しく設置ができます。



基本的に使用するボタンは4つだけです。シンプルな操作ですので、お子様、女性の方でも簡単にご使用いただけます。

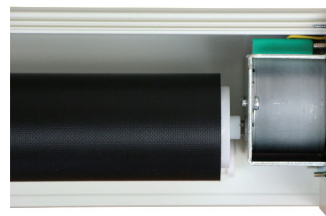

静音小型モーターの採用で、静かに昇降操作が可能です。スクリーン昇降の動作音はほとんどありません。

リビングに溶け込む
洗練されたスタイルの電動スクリーン。



リビングや専門室になじむ洗練されたケース付きスクリーン。

ご家族で楽しむ用途でも、週末にプライベートルームで楽しむ用途でも、空間の邪魔にならない洗練されたスクリーンですので、気軽に導入することができます。また気軽さとは対照的に、実際の映画館で視聴しているような大迫力の没入感も体験できる夢を実現できるスクリーンとなっております。

標準付属品



説明書、受光部、マウントブラケット×2個（スクリーンに付属）、ネジ×4本、リモコンと電池、

BDR シリーズ

電動タイプ

ケースなし



4K

Full HD
1080p

電動巻上げケースなしスクリーン 70~150 インチ(画面比率 16:9)

詳細22P

埋め込みや垂れ壁など隠蔽設置でよく使われるケースなし電動スクリーン

スクリーン本体が軽量・小型のため、天井や垂れ壁への設置と相性抜群。ホームシアター、スポーツ観戦や、ホームビデオ、ミュージックビデオなどを見る方に最適です。

- リモコンによる簡単なオペレーション
- ブラケット方式で天井・壁へ簡単取付
- 静音性と耐久性にとっても優れている
静穏小型モーターを採用

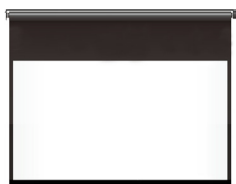

ブラックマスク

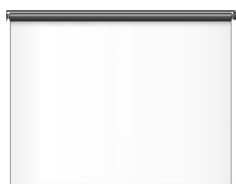

ブラックマスクなし



スクリーンの特徴

- 1 スクリーン本体が軽量、小型のため、隠蔽設置に最適です。
- 2 付属の赤外線リモコンで簡単に昇降操作ができ、利用するときだけ降ろして使う方が多いです。
- 3 基本的に使用するボタンは4つだけです。シンプルな操作ですので、簡単にご使用いただけます。
- 4 静音小型モーターの採用で、静かに昇降操作が可能です。スクリーン昇降の動作音はほとんどありません。

標準付属品

説明書、マウントブラケット×3個(スクリーンに付属)、ネジ×6本、リモコンと電池

大型スクリーンが欲しい方におすすめ 吹き抜け天井への設置に相性◎

最大スクリーン幅は 4,092mm まで製作が可能です！
大型スクリーンをお求めの方に特におすすめです。
また、遠く離れた場所やスクリーンが見えない位置からでも
確実に操作できるように RF（電波）方式を採用しています。
※リモコン動作距離は最大約 20 mとなっています。



スクリーンの特徴

- 1 スクリーン幅が大きく、高さもとれる大型対応です。
- 2 電波方式リモコンで、遠い場所や天井の高い場所、障害物の多い環境でも操作が可能です。
- 3 大型スクリーンの昇降操作にも耐えられるよう信頼性の高いモーターを使用しています。
- 4 スクリーンの日焼けやホコリから守るケース付きです。
- 5 付属の壁スイッチ用カバーをネジで壁に固定することで壁スイッチとしても使用可能です。
壁スイッチ・リモコンの 2WAY 使用ができます。

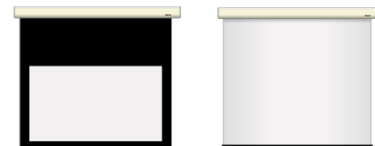

ブラックマスク ブラックマスクなし



標準付属品

説明書、マウントブラケット 2 × 4 個、
取付けネジ × 8 本、固定ネジ × 4 本、
リモコン（電池）

WRFシリーズ

電動タイプ

遠距離

ケースなし



遠距離操作ケースなし電動スクリーン

80~180インチ(画面比率 16:9)

詳細25P

大画面・大迫力の超大型スクリーン 遠距離操作ができるケースなし電動スクリーン

スクリーン本体がケース付きに比べ軽量の遠距離操作電動スクリーン。大型をお求めの方におすすめです。

また、遠く離れた場所やスクリーンが見えない位置からでも確実に操作できるようにRF（電波）方式を採用しています。

※リモコン動作距離は最大約20mとなっています。



スクリーンの特徴

- 1 スクリーン幅が大きく、高さもとれる大型対応です。
- 2 電波方式リモコンで、遠い場所や天井の高い場所、障害物の多い環境でも操作が可能です。
- 3 大型スクリーンの昇降操作にも耐えられるよう信頼性の高いモーターを使用しています。
- 4 付属の壁スイッチ用カバーをネジで壁に固定することで壁スイッチとしても使用可能です。壁スイッチ・リモコンの2WAY使用ができます。

標準付属品

説明書、サイドブラケット（S・M）各1個、モーター、軸受け、リモコン（電池）

※サイドブラケットのネジは付属していません。

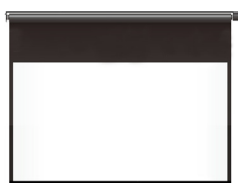

ブラックマスク

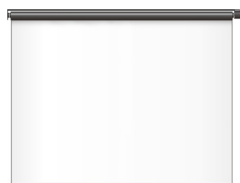

ブラックマスクなし

BCHシリーズ

チェーン

ケースなし

チェーンスクリーン

80~150 インチ(画面比率 16:9)



4K

Full HD
1080p

詳細26P

電源不要！お手軽なチェーン操作のため 女性の方でも簡単にスクリーン昇降

スクリーンの特徴

- 1 チェーンのため電源不要です。
- 2 スクリーンサイズに関わらず、軽いチェーン操作感です。
- 3 スクリーンが軽量のため、設置がラクラクです。

標準付属品

説明書、マウントブラケット×3個、ネジ×6本



ブラックマスク

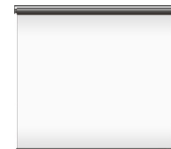

ブラックマスクなし



チェーンタイプのスクリーンです。
チェーンを引っ張ることでスクリーンの
上げ下ろしができます。

減速ギア内蔵のため軽いチカラで
スクリーンの上げ下ろしが可能で、
スクリーンの降ろす長さもチェーンを
引っ張ることで微調整が可能です。

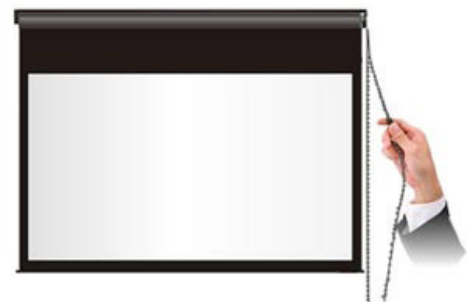

BTPシリーズ

タペストリー

ケースなし



4K

Full HD
1080p

タペストリー（掛け軸）スクリーン 50~200インチ（画面比率 16:9）

詳細27P

とにかく軽量なタペストリー型スクリーン フックなどで設置も簡単

重量が軽いため、ほかの吊り下げスクリーンと比べると設置の手間がほとんどかかりません。
（女性ひとりでも十分に設置ができます）
掛け軸と同じ構造のため、吊りっぱなしがおすすめです。



スクリーンの特徴

- 1 ほかのスクリーンに比べとにかく軽量です。スクリーンの持ち運びも難なく行えます。
- 2 電源不要のため設置場所を選びません。
- 3 フックなどで設置できるため、女性ひとりでも設置が簡単です。



ブラックマスク ブラックマスクなし



ネジ付フックで設置は非常に簡単！
スライドハンガーは左右に動かせます。

標準付属品

説明書

※ネジ付フックは同梱されておりません。

SST シリーズ

自立

ケース付

モバイル



自立 (モバイル) スクリーン

80~100 インチ (画面比率 16:9)

詳細28P

床においてスクリーンを立ち上げるだけ 自立タイプなので持ち運びもラクラク

軽量で持ち運びができ、組立も簡単です！
折りたたんだ状態だと支柱が取っ手
代わりになり、持ちやすくなります。
組み立ても 20 秒ほどででき、普段は収納
しておいて、必要な時だけ組立ることも
おすすめです。
また場所を選ばずどこにでも設置できる
汎用性があります。



スクリーンの特徴

- 1 軽量のため持ち運びも簡単で、設置もラクラクです。
- 2 20 秒で組立完了するため、場所を選ばず設置できます。
- 3 壁や天井を傷付けません。

標準付属品

説明書

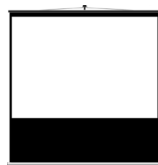

ブラックマスク

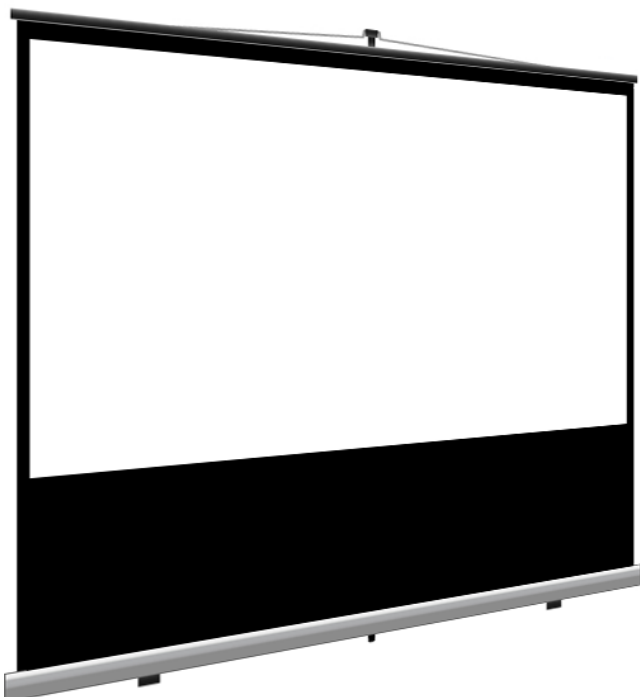



Spider2 汎用天吊り金具の決定版 (壁付け対応) プロジェクター天吊金具スパイダー2

約99%のプロジェクターに対応している天吊り金具

プロジェクターを天井に設置できる天吊り金具です。
メーカーを問わずほとんどの機種に取り付け対応しています。
プロジェクター買い替え後もそのまま使用ができます。



ホワイト



ブラック

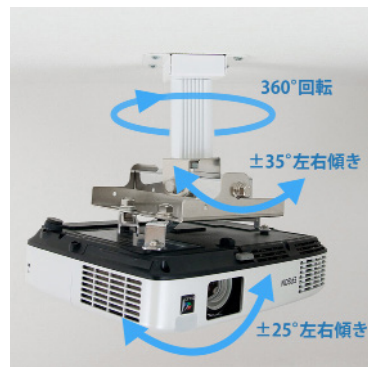

自由に動かせる
可変アーム

可変アームなので、
前後左右の傾き、長さ・
回転まで自由自在に
動かせるため、どんな
場所にも柔軟に設置
することができます。

ゼロシャフト

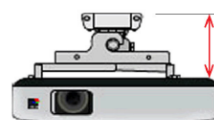

110mm

ショートシャフト

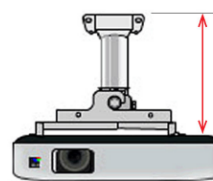

190mm

ロングシャフト

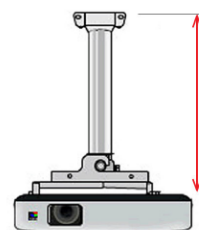

350mm

スパイダー2の特徴



約99% (当社調べ)の
プロジェクターに対応!

プロジェクターを買い替え
てもずっと使える天吊り・
壁掛け金具です。

※もし取付できない場合は、
返品対応いたします。



天吊り金具の耐荷重は
『20kg』です。

安全性を重視して、
耐荷重を設定しているため、
実際耐荷重より少し重い
プロジェクターを
吊っても問題ありません。

※写真は 80kg での検証

Spider3

より高い安全性・耐久性 (吊りボルト対応)
プロジェクター天吊金具スパイダー3

スパイダー2より耐荷重性能に特化した天吊り金具

下記の場合は、スパイダー3をお勧めいたします。

- 吊りボルトで設置したい
- 50cm以上の長いシャフトで取付けたい
- 15キロ以上のプロジェクターを固定したい

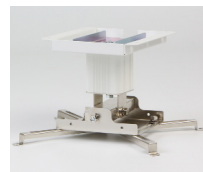

ホワイト

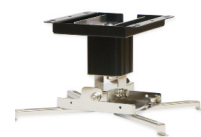

ブラック



自由に動かせる
可変アーム

可変アームなので、前後左右の傾き、長さ・回転まで自由自在に動かせるため、どんな場所にも柔軟に設置することができます。

ゼロシャフト

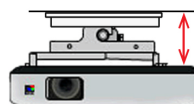

110mm

ショートシャフト

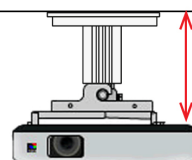

190mm

ロングシャフト

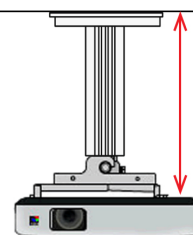

350mm

スパイダー3の特徴

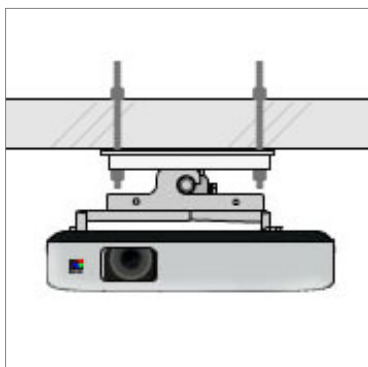

吊りボルトにも
対応しました！

スパイダー3はスパイダー2ではできなかった吊りボルトに対応しました。また、天井付けはもちろん斜め天井付けにも対応しております。



約99% (当社調べ)の
プロジェクターに対応！

ほとんどのプロジェクターに対応しています。

天吊り金具の耐荷重は
『25kg』です。

安全性を重視して、
耐荷重を設定しています。

オプション

L型壁付け金具 2



L型壁付け金具 2 (2個1セット)

スクリーンを壁に設置する場合
必要です。スクリーン1台に
対し1セット(2個) 必要です。

| | |
|------|----------|
| 型番 | wallset2 |
| 対応機種 | WCB |

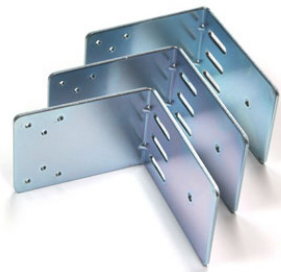

L型壁付け金具 2 (3個1セット)

スクリーンを壁に設置する場合
必要です。スクリーン1台に
対し1セット(3個) 必要です。

| | |
|------|---------------|
| 型番 | wallset2-3pcs |
| 対応機種 | BDR、BCH |

電動スクリーン用リモコン (3ch 対応)



3ch に対応している電動リモコン
になります。
※標準で本体に付属しています。

| | |
|------|---------|
| 型番 | RT23 |
| 対応機種 | WCB、BDR |

スクリーン設置用ポール クイックポール



シアターハウス製スクリーンが
工事なしで設置できる
設置ポールです。
天井と床を突っ張るタイプ
のため壁や天井にネジなどで
固定する必要がなく、建物に
傷が付きません。
簡単に移動や、設置すること
ができます。

| | |
|------------|---|
| 型番 | QP-100S |
| 対応機種 | WCB、BDR、 BCH、BTP ※スクリーン は別売りです |
| 対応 天井高さ | 200cm~318cm |

遠距離操作電動スクリーン用リモコン (1ch)



壁スイッチ・リモコン両方で
使用できる遠距離操作
リモコンです。
※標準で本体に付属しています。

| | |
|------|------------|
| 型番 | RT1000-1CH |
| 対応機種 | WRF、WCR |



マウントブラケット メタル



スクリーンを天井に取り付ける
ためのブラケットです。
※標準でスクリーンに付属
しています。

| | |
|------|-------------|
| 型番 | bracket-m |
| 対応機種 | WCB、BDR、BCH |

カスタマイズ

スクリーンの特注・生地延長

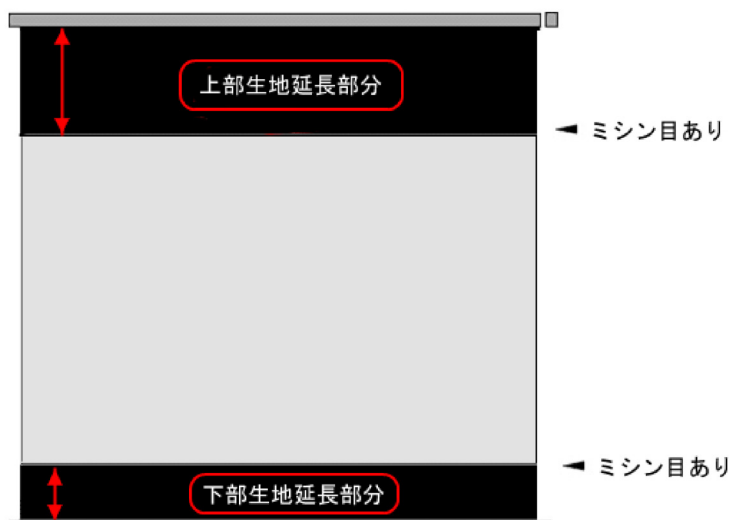

スクリーンをもっと降ろしたい場合に、生地を継ぎ足し延長を行うことでスクリーンをさらに降ろせます。天井が高い部屋の天井にスクリーンを取り付ける場合や、視聴面を標準より下げて視聴したいなどご希望の高さに変更することが可能です。

| | |
|--------|-------------------------|
| 対応機種 | WCB、BDR、WCR、WRF、BCH、BTP |
| 生地延長料金 | ホームページ上にてお見積できます。 |

デザインスクリーン



DESIGN SCREEN 4K

お部屋に合わせて自由自在なマスクを。



通常黒いマスク部分を、インテリアに合わせた色や柄に変更できます。ロゴなどオリジナルの文字・イラスト・画像を入れることも可能です。

| | |
|------|-------------------------|
| 対応機種 | WCB、BDR、BCH、WCR、WRF、BTP |
| 料金 | ホームページ上にてお見積できます。 |

画面サイズは1mm単位で特注が可能です。マスクの柄は、木目、レンガ柄、大理石、紺色などがあり、たとえば、ヴィンテージ調のシアタールームなら、マスクをレンガや木目にして、インテリアに馴染むマスク柄選びを楽しめます。



電源コード仕様変更

電動スクリーンのコードの長さを調整



10cm～500cmまでコード長さを変更できます。また、左側・右側の出し方向変更も可能です。※標準電源コードは製品に向かって右側より長さ110cmです。

| | |
|------|-------------|
| 型番 | code_custom |
| 対応機種 | WCB、BDR |

視聴面外巻き（表裏）仕様変更

スクリーン生地 映写面裏表変更



薄型テレビの前面にスクリーンを降ろしたい場合や、スクリーン後部に障害物がある場合などに、視聴面外巻きに変更すると壁から離してスクリーンを降ろすことが可能です。

ご注文の際には視聴面外巻きに変更とお申し付けください。

| | |
|------|-------------------------------------|
| 型番 | screen-reverse |
| 注意点 | 通常商品と表裏反対になるため電源コード、チェーン位置が反対になります。 |
| 対応機種 | WCB、BDR、BCH |

名入れサービス



名入れサービスです。

黒字シールに金色の文字でご依頼文字を印刷し、製品本体に貼り付けて出荷いたします。（名入れは 30 字まで）

| | |
|------|--|
| 型番 | naire |
| 対応機種 | WCB、BDR、BCH、BTP、WRF、WCR、KG-SP2W/B、KG-SP30W |

特注サイズ製作サービス

スクリーン左右にスピーカーを設置したり、AV ラックを設置する関係上、スクリーンのサイズに制限が発生することがあります。シアターハウスではその制限の中でお客様のニーズにあった最大、最適サイズのスクリーンを特別なコストアップなしで 1cm 単位でお好みのスクリーンを製作することが可能です。

■任意の画面比率

シネマスコープ比率

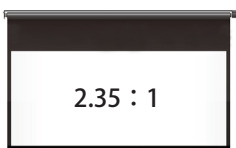

2.35 : 1

ビスタ比率

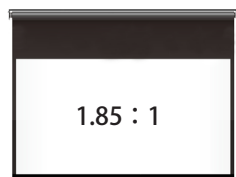

1.85 : 1

シネマスコープ比率 (2.35 : 1) や、ビスタ比率 (1.85 : 1) など任意の比率にあわせたスクリーンも製作可能です。

■部屋幅ギリギリのサイズも対応

部屋幅に合わせる

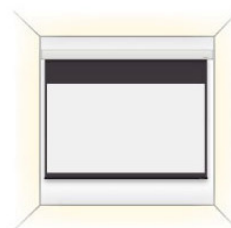

家具に合わせる

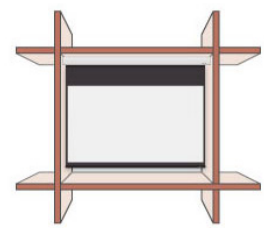

センチ単位で『部屋幅』や『家具』に合わせてスクリーンサイズを調整することができます。

| | |
|-------------|---|
| 対応機種 | WCB、BDR、WCR、WRF、BCH、BTP |
| スクリーンカスタム料金 | スクリーン種類ごとに設定した計算式にて算出します |
| 注意点 | スクリーン高さが 1920mm 以上になる場合、別途生地継足し延長料金が必要となります。一部サイズではご要望に添えない場合がございます。詳細につきましては弊社ホームページでご確認いただくか、またはお問い合わせください。 |

サポート

商品の長期保証サービス

お客様に安心して購入いただけるよう最長で生涯保証を付けております。
メーカー保証期間中は修理費用は当店にて負担させていただきます。
※商品往復送料については、ご購入から1年に限り当店にて負担いたします。

■プロジェクタースクリーン、天吊金具（生涯保証）

法人様の場合はご購入から **20年保証**とさせていただきます。

| | |
|------|---|
| 対象商品 | 型番の2桁目・3桁目が [CB・DR・CH・SP・CS・TP] の製品 型番の1桁目・2桁目が [KG] の製品 |
| 保証内容 | ・電動モーターの故障（雷による故障も含まれます） ・電気回路の故障（雷による故障も含まれます） ・その他チェーン・メカ、付属品（リモコン、ブラケット）等の故障など |

- ※次のような場合は生涯保証対象外となります。
- ・製品譲渡などによる所有者変更の場合（ご購入者様以外は対象外となります。）
 - ・お客様での不当な改造・修理による故障および損傷した場合
 - ・取り付け時の落下や誤った使用における落下時の場合
 - ・火災、地震および水害などの天災は無効（ただし落雷は保証対象）

■大型電動スクリーン（10年保証）

| | |
|------|---|
| 対象商品 | 型番の2桁目・3桁目が [RF・CR・CK] の製品 |
| 保証内容 | ・電動モーターの故障（雷による故障も含まれます） ・電気回路の故障（雷による故障も含まれます） ・その他チェーン・メカ、付属品（リモコン、ブラケット）等の故障など |

■リア透過フィルム（3年保証）

| | |
|------|-------------------------------|
| 対象商品 | 型番の1桁目・2桁目が [BF・CF・WF・TF] の製品 |
|------|-------------------------------|

- ※下記内容によるものは保証対象外となります（一例）
- ・施工不良に起因にて生じたフィルムの不具合（気泡、ホコリの混入、傷等）
 - ・故意、不注意又は第三者による損傷の場合
 - ・大地震、火災等の天災地変による場合 ・外壁ガラスにフィルムを施工している場合

■短焦点対応スクリーン、自立型スクリーン、HDMI ケーブル（1年保証）

| | |
|------|---|
| 対象商品 | 型番の1桁～3桁目が [WCF] の製品、 型番の2桁目・3桁目が [ST・RS・FS・MA・MF] の製品 型番の1桁～3桁目が [AVC・SLD・FLE・IM4] の製品 |
|------|---|

【全製品共通事項】 下記内容によるものは保証対象外となります

- ・経年劣化によるスクリーンの生地の日焼け等の汚れ、シワなど（※スクリーン生地は1年保証となります。）
- ・想定外の使用法、設置方法による破損など
- ・日常使用によるメカの汚れ、傷など
- ・商品の変更、分解、改造等をおこなった場合

スクリーン生地について

フルハイビジョン、4K 対応スクリーン

プロジェクターの能力を最大限に引き出すため、長年の研究を経て作られたスクリーンです。
フルハイビジョンはもちろん「4K プロジェクター」にも対応し、「黒の沈みと原色の鮮やかさ」をバランスよく映し出します。

■フルハイビジョンより高繊細な 4K 映像にも対応

独自に開発した「ハイビジョンマット 2」はフルハイビジョンより 4 倍もの高解像な映像 4K2K 映像に対応しております。

■生地表面に凹凸がないため高繊細な映像を忠実に

右の生地拡大写真で「標準スクリーン生地」「ハイビジョンマット 2」を比較すると、織目の出力・表面処理の違いがよく分かります。

この織目がモアレ（干渉縞）の原因となり、「ハイビジョンマット 2」は生地表面に織目のないフラット加工をすることでモアレを解消しました。

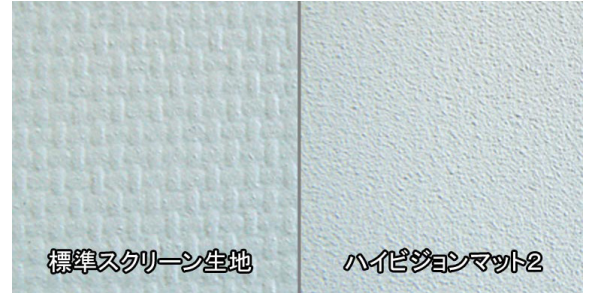

〈スクリーン生地断面拡大図〉

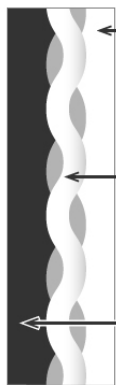

エンボス加工PVC
(ポリ塩化ビニール)

ガラス基材

PVCシート
(ポリ塩化ビニール)

4K対応 フルハイビジョン 防災



プロジェクター映像をすべての方向に均等に拡散するマット系生地です。
視野角が広く、斜め方向から視聴する場合でも均一な映像を視聴することが可能です。

生地表面に高繊細なエンボス加工を行ない、フルハイビジョン、4K 映像を投映してもプロジェクターの映像とスクリーン幕面の凹凸で発生するモアレ（干渉縞）は一切発生しません。

ガラス繊維の基布を表面、裏面から PVC で挟み込む構造となっています。防災認定済生地のためご家庭のホームシアター環境に適しています。

■なめらかでしっとりとした映像再現

コントラストの他にも生地の表面処理が変わったことでテカリが抑えられ、ギラギラ感のない、しっとりとしたなめらかな映像を再現してくれます。下の写真は、左が以前の生地、右が新しいフルハイビジョンの生地です。



■ハイビジョンマット 2 の仕様表

| | |
|-------|---|
| 生地名 | ハイビジョンマット 2 |
| 品番 | EH (マスクフリーモデル) または EM (ブラックマスク付きモデル) |
| 材質 | ポリ塩化ビニール (PVC)、ガラス基材 |
| 防災 | 対応 (防災性能試験番号取得済) |
| 解像度 | スタンダード、フルハイビジョン (1920X1080)、4K 対応 (3840X2160) |
| 3D 対応 | アクティブシャッター方式：対応 偏光方式：非対応 |

ブラックマスク有り と マスクなしの違い

シアターハウスには、ブラックマスク有りのタイプとマスクなしのタイプの2種類をラインナップしています。「ブラックマスクスクリーン」とはスクリーンの回りが黒い縁で囲まれているスクリーンとなり、「マスク無し（マスクフリー）スクリーン」は、上下左右に黒い縁のない、真っ白なスクリーンとなります。

画面サイズがワイド（16：9）の地上デジタル放送や Blu-ray などの視聴が主な用途であればブラックマスク無しスクリーンよりも映像が締まって見えるブラックマスクつきモデルをおすすめいたします。

ブラックマスク有り

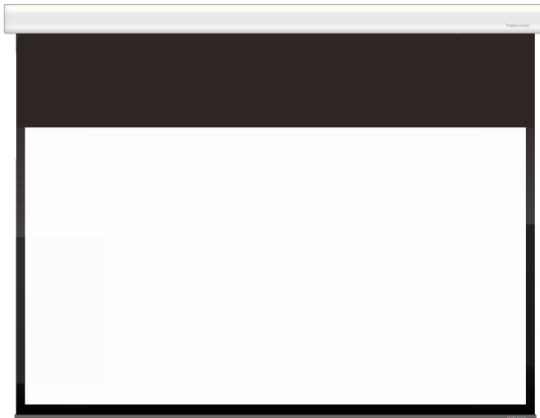

ブラックマスクなし

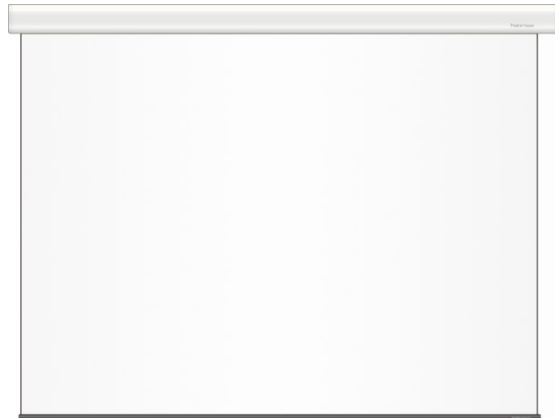

周りを暗くした際のスクリーン映像の見え方



ブラックマスクスクリーン

マスクフリースクリーン

■ブラックマスクのメリット

ブラックマスクの効果として、映像が締まって見える効果があります。家庭で映画や DVD を楽しむホームシアターでは、8割程度の方がブラックマスクスクリーンを選択されています。

■マスクフリーのメリット

パソコンからの出力や昔の映像を視聴される方は 4：3、または 16：10 の画面サイズとなり上下左右に余白が出ますが、様々な画面比率でも違和感なく映像を投射できます。



スクリーンの選び方

画面比率について

画面比率（アスペクト比）というのは映像（映画、テレビ、動画）などにおける縦横比のことをいい、ワイド（16:9）とスタンダード（4:3）の2つを基本と考えることが多いです。

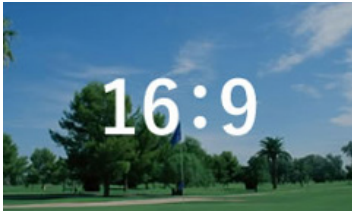

DVD や地上デジタル放送などのコンテンツは 16 : 9 がほとんどです。
コンテンツにあったスクリーンを選ぶためにも**スクリーン画面比率は 16:9** を選択しましょう。

インチとは下図で表された対角線の長さのことをいいます。
1 インチは 25.4mm のため、100 インチは対角線が 2540mm のサイズのことをいいます。

インチサイズとは対角線の長さなので、画面の比率が変わると、全体の縦、横サイズが変わります。



画面比率は映像製作者が自由に決定することができるため一概には言えませんが、映像の種類によってよく使われる画面比率があり、多くの場合はこれにあてはまります。

細かく言えばたくさんの比率がありますが、代表的な 4 種類をご紹介します。

| 16:9(ワイド) | 2.35:1(シネスコ) | 16:10(WXGA) | 4:3(スタンダード) |
|---|--|---|--|
| | | | |
| <ul style="list-style-type: none"> ■ テレビ (地デジ) ■ 映画 *少数派 ■ ミュージック・ビデオ ■ アニメ DVD・ブルーレイ ■ ドラマ DVD・ブルーレイ ■ youtube ■ パワーポイントスライド *設定による | <ul style="list-style-type: none"> ■ 映画 | <ul style="list-style-type: none"> ■ パワーポイントスライド *設定による ■ PC 画面 | <ul style="list-style-type: none"> ■ パワーポイントスライド *設定による ■ アナログテレビ ■ VHS ■ 教育動画 |

スクリーンサイズについて

例えばスクリーンから視聴位置までの距離（視聴距離）が 300cm だった場合、おすすめスクリーンサイズは 100 インチとなります。※プロジェクターの投射距離も事前に確認しておきましょう。

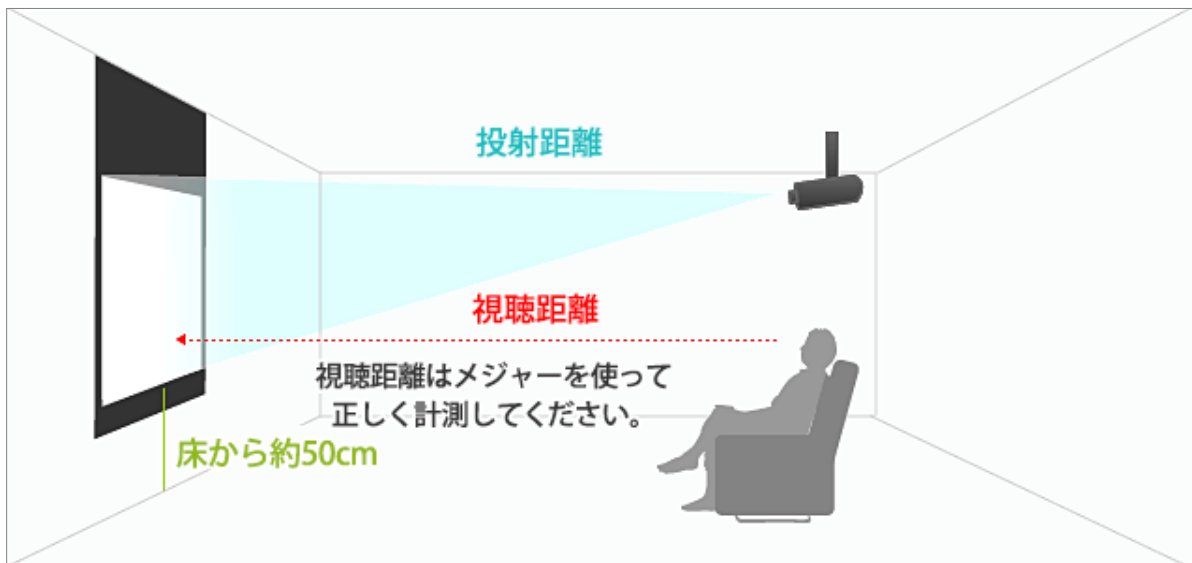

「視聴距離 (cm) ÷ 3」 = 推奨サイズ (16:9)

上記の計算式でホームシアターでのおすすめのスクリーンサイズを算出するか、右の表からサイズを確認することもできます。

しかし、前列が好み（大き目の画面が好み）の場合は、「視聴距離 (cm) ÷ 2.5」で計算してください。

| 視聴距離 | インチサイズ【ワイド(16:9)】 |
|-------------|-------------------|
| 200 ~ 240cm | 80 インチ |
| 250 ~ 270cm | 90 インチ |
| 280 ~ 300cm | 100 インチ |
| 310 ~ 330cm | 110 インチ |
| 340 ~ 360cm | 120 インチ |
| 370 ~ 390cm | 130 インチ |
| 400 ~ 420cm | 140 インチ |

スクリーンの高さについて

視聴位置から見てスクリーンを見上げるより、視線が水平になるか、若干下になる方が見やすいです。視聴位置から見上げるような形になる場合、長時間視聴で首が疲れてしまいます。

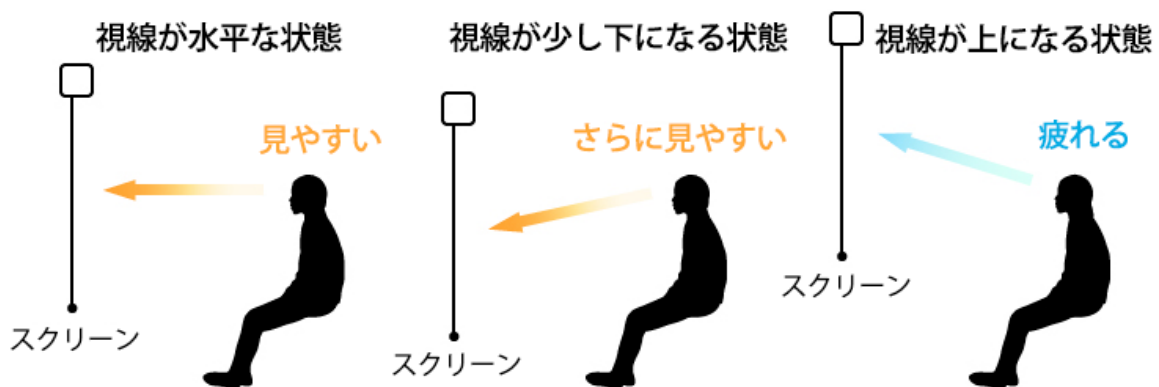

シアターハウスがいつも提案しているのは、「スクリーン（映像）の中央と目の位置を結んだ線（目線）が床と平行」です。

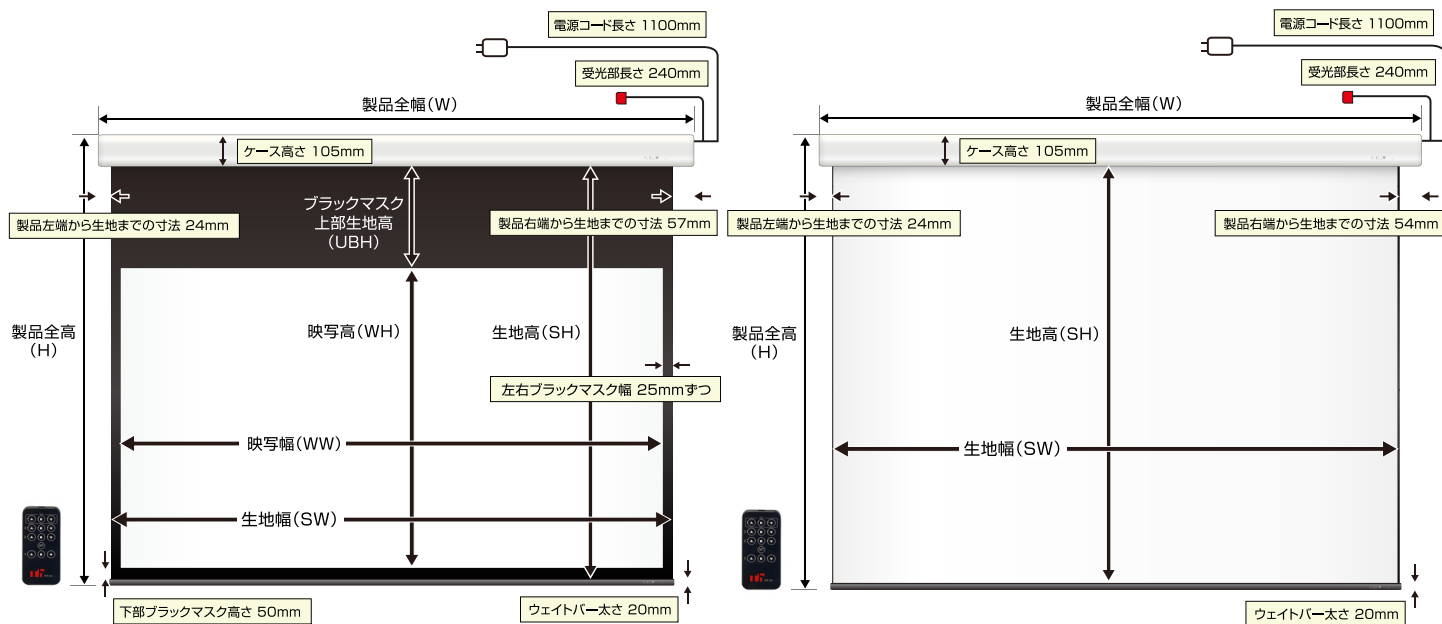

ブラックマスク

| 型番 | サイズ (16:9) | 映写幅 (mm) | 映写高さ (mm) | 全幅 (mm) | 全高さ (mm) | 重量 (kg) |
|------------------|------------|----------|-----------|---------|----------|---------|
| WCB1771WEM | 80 インチ | 1771 | 996 | 1902 | 2040 | 7.8 |
| WCB1992WEM | 90 インチ | 1992 | 1121 | 2123 | 2040 | 8.8 |
| WCB2214WEM | 100 インチ | 2214 | 1245 | 2345 | 2040 | 9.6 |
| WCB2435WEM | 110 インチ | 2435 | 1370 | 2566 | 2040 | 11.9 |
| WCB2657WEM | 120 インチ | 2657 | 1495 | 2788 | 2040 | 13.1 |
| WCB2879WEM | 130 インチ | 2879 | 1619 | 3010 | 2040 | 14 |
| WCB3100WEM | 140 インチ | 3100 | 1744 | 3231 | 2040 | 15 |
| WCB3322WEM-H2150 | 150 インチ | 3322 | 1869 | 3453 | 2150 | 16.2 |

上部延長 (天吊りの場合：天井高が 2600 mm～ 3000mm)

| 型番 | サイズ (16:9) | 映写幅 (mm) | 映写高さ (mm) | 全幅 (mm) | 全高さ (mm) | 重量 (kg) |
|------------------|------------|----------|-----------|---------|----------|---------|
| WCB1771WEM-H2300 | 80 インチ | 1771 | 996 | 1902 | 2300 | 8.1 |
| WCB1992WEM-H2300 | 90 インチ | 1992 | 1121 | 2123 | 2300 | 9 |
| WCB2214WEM-H2300 | 100 インチ | 2214 | 1245 | 2345 | 2300 | 9.8 |
| WCB2435WEM-H2300 | 110 インチ | 2435 | 1370 | 2566 | 2300 | 12.1 |
| WCB2657WEM-H2300 | 120 インチ | 2657 | 1495 | 2788 | 2300 | 13.4 |
| WCB2879WEM-H2300 | 130 インチ | 2879 | 1619 | 3010 | 2300 | 14.4 |
| WCB3100WEM-H2300 | 140 インチ | 3100 | 1744 | 3231 | 2300 | 15.4 |
| WCB3322WEM-H2300 | 150 インチ | 3322 | 1869 | 3453 | 2300 | 16.3 |

マスクフリー

| 型番 | サイズ (16:9) | 映写幅 (mm) | 映写高さ (mm) | 全幅 (mm) | 全高さ (mm) | 重量 (kg) |
|------------------|------------|----------|-----------|---------|----------|---------|
| WCB1550FEH | 70 インチ | 1550 | 1915 | 1631 | 2040 | 6.9 |
| WCB1780FEH | 80 インチ | 1780 | 1915 | 1861 | 2040 | 7.7 |
| WCB2000FEH | 90 インチ | 2000 | 1915 | 2081 | 2040 | 8.5 |
| WCB2220FEH | 100 インチ | 2220 | 1915 | 2301 | 2040 | 9.4 |
| WCB2440FEH | 110 インチ | 2440 | 1915 | 2521 | 2040 | 11.7 |
| WCB2660FEH | 120 インチ | 2660 | 1915 | 2741 | 2040 | 12.9 |
| WCB2880FEH | 130 インチ | 2880 | 1915 | 2961 | 2040 | 13.8 |
| WCB3100FEH | 140 インチ | 3100 | 1915 | 3181 | 2040 | 14.7 |
| WCB3330FEH-H2150 | 150 インチ | 3330 | 2025 | 3411 | 2150 | 15.9 |

上部延長 (天吊りの場合：天井高が 2600 mm～ 3000mm)

| 型番 | サイズ (16:9) | 映写幅 (mm) | 映写高さ (mm) | 全幅 (mm) | 全高さ (mm) | 重量 (kg) |
|------------------|------------|----------|-----------|---------|----------|---------|
| WCB1550FEH-H2300 | 70 インチ | 1550 | 2175 | 1631 | 2300 | 7.1 |
| WCB1780FEH-H2300 | 80 インチ | 1780 | 2175 | 1861 | 2300 | 7.9 |
| WCB2000FEH-H2300 | 90 インチ | 2000 | 2175 | 2081 | 2300 | 8.7 |
| WCB2220FEH-H2300 | 100 インチ | 2220 | 2175 | 2301 | 2300 | 9.6 |
| WCB2440FEH-H2300 | 110 インチ | 2440 | 2175 | 2521 | 2300 | 11.9 |
| WCB2660FEH-H2300 | 120 インチ | 2660 | 2175 | 2741 | 2300 | 13.2 |
| WCB2880FEH-H2300 | 130 インチ | 2880 | 2175 | 2961 | 2300 | 14.1 |
| WCB3100FEH-H2300 | 140 インチ | 3100 | 2175 | 3181 | 2300 | 15.1 |
| WCB3330FEH-H2300 | 150 インチ | 3330 | 2175 | 3411 | 2300 | 16.2 |

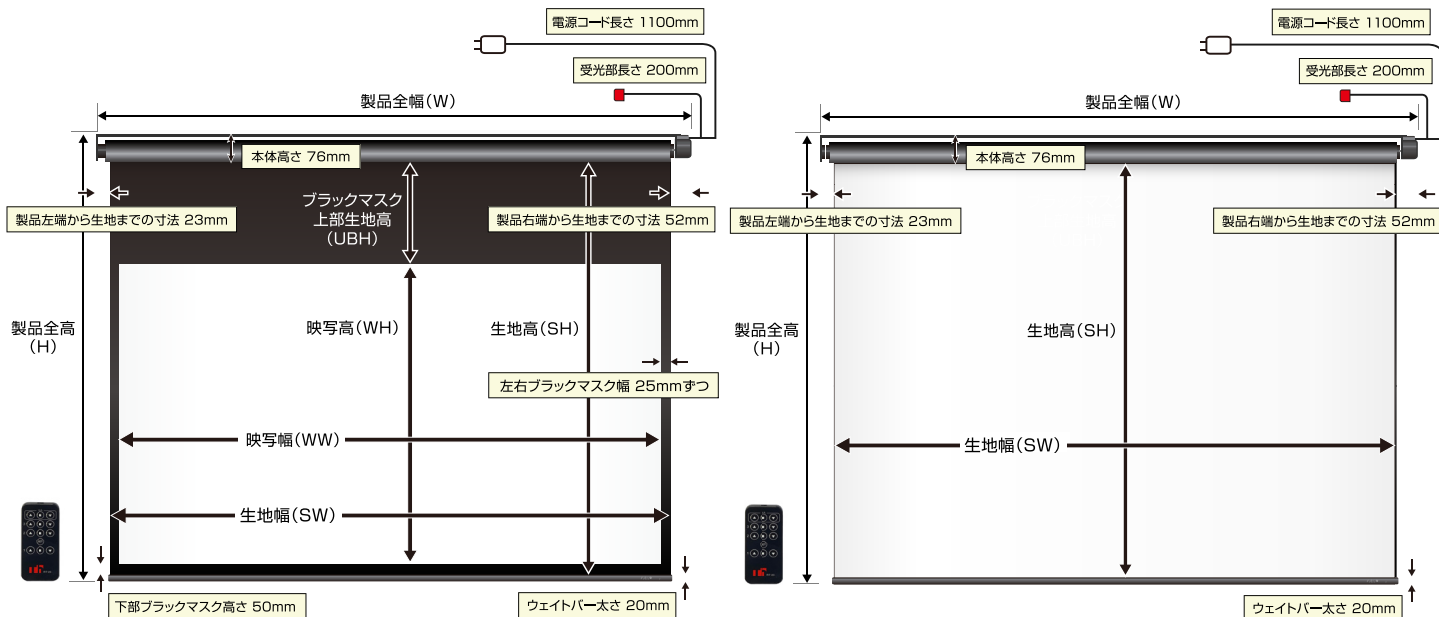

ブラックマスク

| 型番 | サイズ (16:9) | 映写幅 (mm) | 映写高さ (mm) | 全幅 (mm) | 全高さ (mm) | 重量 (kg) |
|------------------|------------|----------|-----------|---------|----------|---------|
| BDR1771WEM | 80 インチ | 1771 | 996 | 1896 | 2036 | 5.4 |
| BDR1992WEM | 90 インチ | 1992 | 1121 | 2117 | 2036 | 6.1 |
| BDR2214WEM | 100 インチ | 2214 | 1245 | 2339 | 2036 | 6.6 |
| BDR2435WEM | 110 インチ | 2435 | 1370 | 2560 | 2036 | 8.6 |
| BDR2657WEM | 120 インチ | 2657 | 1495 | 2782 | 2036 | 9.5 |
| BDR2879WEM | 130 インチ | 2879 | 1619 | 3004 | 2036 | 10.2 |
| BDR3100WEM | 140 インチ | 3100 | 1744 | 3225 | 2036 | 10.9 |
| BDR3322WEM-H2150 | 150 インチ | 3322 | 1869 | 3447 | 2150 | 11.7 |

上部延長 (天吊りの場合：天井高が 2600 mm～ 3000mm)

| 型番 | サイズ (16:9) | 映写幅 (mm) | 映写高さ (mm) | 全幅 (mm) | 全高さ (mm) | 重量 (kg) |
|------------------|------------|----------|-----------|---------|----------|---------|
| BDR1771WEM-H2300 | 80 インチ | 1771 | 996 | 1896 | 2300 | 5.6 |
| BDR1992WEM-H2300 | 90 インチ | 1992 | 1121 | 2117 | 2300 | 6.3 |
| BDR2214WEM-H2300 | 100 インチ | 2214 | 1245 | 2339 | 2300 | 6.8 |
| BDR2435WEM-H2300 | 110 インチ | 2435 | 1370 | 2560 | 2300 | 8.9 |
| BDR2657WEM-H2300 | 120 インチ | 2657 | 1495 | 2782 | 2300 | 9.9 |
| BDR2879WEM-H2300 | 130 インチ | 2879 | 1619 | 3004 | 2300 | 10.5 |
| BDR3100WEM-H2300 | 140 インチ | 3100 | 1744 | 3225 | 2300 | 11.3 |
| BDR3322WEM-H2300 | 150 インチ | 3322 | 1869 | 3447 | 2300 | 11.9 |

マスクフリー

| 型番 | サイズ (16:9) | 映写幅 (mm) | 映写高さ (mm) | 全幅 (mm) | 全高さ (mm) | 重量 (kg) |
|------------------|------------|----------|-----------|---------|----------|---------|
| BDR1550FEH | 70 インチ | 1550 | 1940 | 1625 | 2036 | 4.8 |
| BDR1780FEH | 80 インチ | 1780 | 1940 | 1855 | 2036 | 5.3 |
| BDR2000FEH | 90 インチ | 2000 | 1940 | 2075 | 2036 | 5.8 |
| BDR2220FEH | 100 インチ | 2220 | 1940 | 2295 | 2036 | 6.5 |
| BDR2440FEH | 110 インチ | 2440 | 1940 | 2515 | 2036 | 8.5 |
| BDR2660FEH | 120 インチ | 2660 | 1940 | 2735 | 2036 | 9.4 |
| BDR2880FEH | 130 インチ | 2880 | 1940 | 2955 | 2036 | 10 |
| BDR3100FEH | 140 インチ | 3100 | 1940 | 3175 | 2036 | 10.7 |
| BDR3330FEH-H2150 | 150 インチ | 3330 | 2054 | 3405 | 2150 | 11.6 |

上部延長 (天吊りの場合：天井高が 2600 mm～ 3000mm)

| 型番 | サイズ (16:9) | 映写幅 (mm) | 映写高さ (mm) | 全幅 (mm) | 全高さ (mm) | 重量 (kg) |
|------------------|------------|----------|-----------|---------|----------|---------|
| BDR1550FEH-H2300 | 70 インチ | 1550 | 2204 | 1625 | 2300 | 5 |
| BDR1780FEH-H2300 | 80 インチ | 1780 | 2204 | 1855 | 2300 | 5.5 |
| BDR2000FEH-H2300 | 90 インチ | 2000 | 2204 | 2075 | 2300 | 6.1 |
| BDR2220FEH-H2300 | 100 インチ | 2220 | 2204 | 2295 | 2300 | 6.7 |
| BDR2440FEH-H2300 | 110 インチ | 2440 | 2204 | 2515 | 2300 | 8.7 |
| BDR2660FEH-H2300 | 120 インチ | 2660 | 2204 | 2735 | 2300 | 9.7 |
| BDR2880FEH-H2300 | 130 インチ | 2880 | 2204 | 2955 | 2300 | 10.4 |
| BDR3100FEH-H2300 | 140 インチ | 3100 | 2204 | 3175 | 2300 | 11 |
| BDR3330FEH-H2300 | 150 インチ | 3330 | 2204 | 3405 | 2300 | 11.8 |

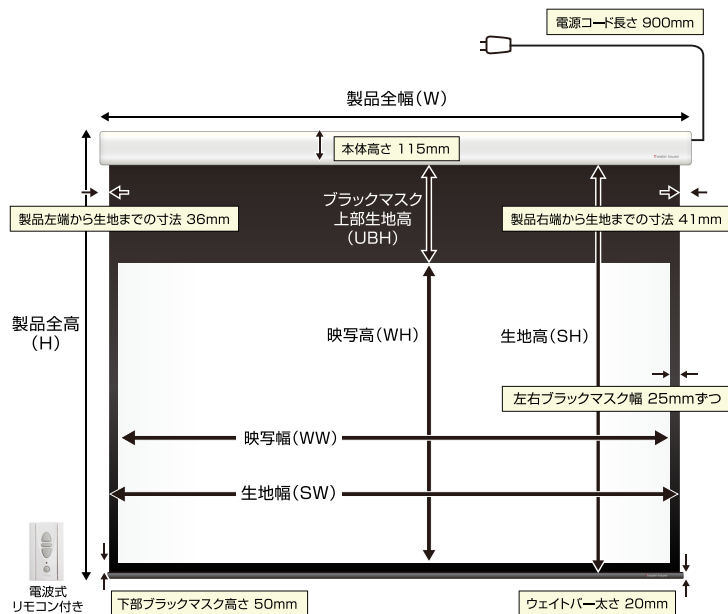

ブラックマスク

| 型番 | サイズ (16:9) | 映写幅 (mm) | 映写高さ (mm) | 全幅 (mm) | 全高さ (mm) | 重量 (kg) |
|------------------|------------|----------|-----------|---------|----------|---------|
| WCR1771WEM | 80 インチ | 1771 | 996 | 1898 | 2055 | 12.8 |
| WCR1992WEM | 90 インチ | 1992 | 1121 | 2119 | 2055 | 13.9 |
| WCR2214WEM | 100 インチ | 2214 | 1245 | 2341 | 2055 | 15 |
| WCR2435WEM | 110 インチ | 2435 | 1370 | 2562 | 2055 | 16.1 |
| WCR2657WEM | 120 インチ | 2657 | 1495 | 2784 | 2055 | 17.2 |
| WCR2879WEM | 130 インチ | 2879 | 1619 | 3006 | 2055 | 18.3 |
| WCR3100WEM | 140 インチ | 3100 | 1744 | 3227 | 2055 | 19.4 |
| WCR3322WEM-H2150 | 150 インチ | 3322 | 1869 | 3449 | 2150 | 20.5 |

上部延長 (天吊りの場合：天井高が 2600 mm～ 3000mm)

| 型番 | サイズ (16:9) | 映写幅 (mm) | 映写高さ (mm) | 全幅 (mm) | 全高さ (mm) | 重量 (kg) |
|------------------|------------|----------|-----------|---------|----------|---------|
| WCR1771WEM-H3000 | 80 インチ | 1771 | 996 | 1898 | 3000 | 13.6 |
| WCR1992WEM-H3000 | 90 インチ | 1992 | 1121 | 2119 | 3000 | 14.7 |
| WCR2214WEM-H3000 | 100 インチ | 2214 | 1245 | 2341 | 3000 | 15.9 |
| WCR2435WEM-H3000 | 110 インチ | 2435 | 1370 | 2562 | 3000 | 17.1 |
| WCR2657WEM-H3000 | 120 インチ | 2657 | 1495 | 2784 | 3000 | 18.3 |
| WCR2879WEM-H3000 | 130 インチ | 2879 | 1619 | 3006 | 3000 | 19.5 |
| WCR3100WEM-H3000 | 140 インチ | 3100 | 1744 | 3227 | 3000 | 20.7 |
| WCR3322WEM-H3000 | 150 インチ | 3322 | 1869 | 3449 | 3000 | 21.9 |

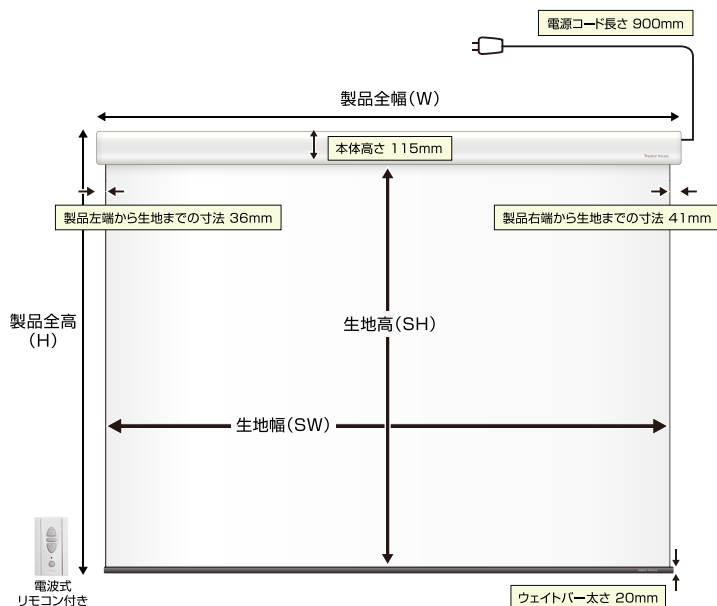

マスクフリー

| 型番 | サイズ (16:9) | 映写幅 (mm) | 映写高さ (mm) | 全幅 (mm) | 全高さ (mm) | 重量 (kg) |
|------------------|------------|----------|-----------|---------|----------|---------|
| WCR2220FEH | 100 インチ | 2220 | 1920 | 2297 | 2055 | 14.8 |
| WCR2440FEH | 110 インチ | 2440 | 1920 | 2517 | 2055 | 15.9 |
| WCR2660FEH | 120 インチ | 2660 | 1920 | 2737 | 2055 | 16.9 |
| WCR2880FEH | 130 インチ | 2880 | 1920 | 2957 | 2055 | 18 |
| WCR3100FEH | 140 インチ | 3100 | 1920 | 3177 | 2055 | 19.1 |
| WCR3330FEH | 150 インチ | 3330 | 1920 | 3407 | 2055 | 20.3 |
| WCR3550FEH-H4000 | 160 インチ | 3550 | 3865 | 3627 | 4000 | 24.4 |
| WCR3770FEH-H4000 | 170 インチ | 3770 | 3865 | 3847 | 4000 | 25.7 |
| WCR3990FEH-H4000 | 180 インチ | 3990 | 3865 | 4067 | 4000 | 26.9 |

上部延長 (天吊りの場合: 天井高が 2600mm ~ 3000mm)

| 型番 | サイズ (16:9) | 映写幅 (mm) | 映写高さ (mm) | 全幅 (mm) | 全高さ (mm) | 重量 (kg) |
|------------------|------------|----------|-----------|---------|----------|---------|
| WCR2220FEH-H3000 | 100 インチ | 2220 | 2865 | 2297 | 3000 | 15.7 |
| WCR2440FEH-H3000 | 110 インチ | 2440 | 2865 | 2517 | 3000 | 16.9 |
| WCR2660FEH-H3000 | 120 インチ | 2660 | 2865 | 2737 | 3000 | 18.1 |
| WCR2880FEH-H4000 | 130 インチ | 2880 | 3865 | 2957 | 4000 | 20.5 |
| WCR3100FEH-H4000 | 140 インチ | 3100 | 3865 | 3177 | 4000 | 21.8 |
| WCR3330FEH-H4000 | 150 インチ | 3330 | 3865 | 3407 | 4000 | 23.1 |

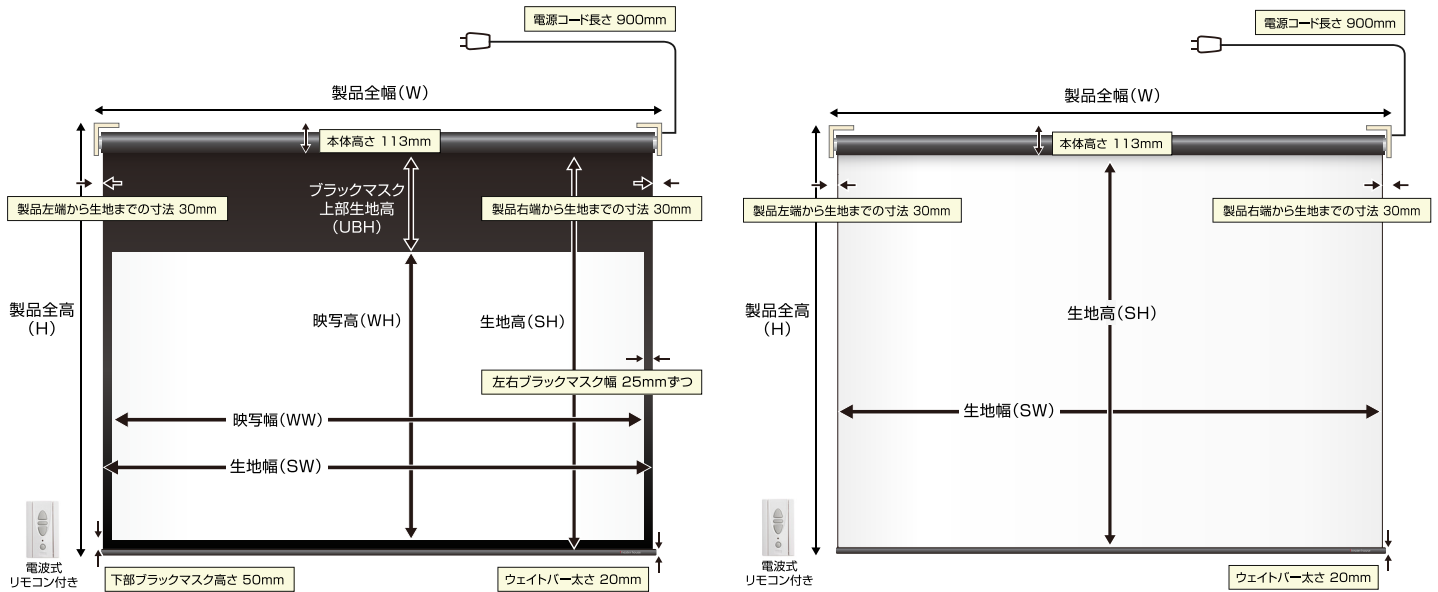

ブラックマスク

| 型番 | サイズ (16:9) | 映写幅 (mm) | 映写高さ (mm) | 全幅 (mm) | 全高さ (mm) | 重量 (kg) |
|------------------|------------|----------|-----------|---------|----------|---------|
| WRF1771WEM | 80 インチ | 1771 | 996 | 1881 | 2073 | 8.9 |
| WRF1992WEM | 90 インチ | 1992 | 1121 | 2102 | 2073 | 9.7 |
| WRF2214WEM | 100 インチ | 2214 | 1245 | 2324 | 2073 | 10.4 |
| WRF2435WEM | 110 インチ | 2435 | 1370 | 2545 | 2073 | 11.1 |
| WRF2657WEM | 120 インチ | 2657 | 1495 | 2767 | 2073 | 11.9 |
| WRF2879WEM | 130 インチ | 2879 | 1619 | 2989 | 2073 | 12.6 |
| WRF3100WEM | 140 インチ | 3100 | 1744 | 3210 | 2073 | 13.3 |
| WRF3322WEM-H2150 | 150 インチ | 3322 | 1869 | 3432 | 2150 | 15.5 |

上部延長 (天吊りの場合: 天井高が 2600 mm ~ 3000mm)

| 型番 | サイズ (16:9) | 映写幅 (mm) | 映写高さ (mm) | 全幅 (mm) | 全高さ (mm) | 重量 (kg) |
|------------------|------------|----------|-----------|---------|----------|---------|
| WRF1771WEM-H3000 | 80 インチ | 1771 | 996 | 1881 | 3000 | 9.7 |
| WRF1992WEM-H3000 | 90 インチ | 1992 | 1121 | 2102 | 3000 | 10.5 |
| WRF2214WEM-H3000 | 100 インチ | 2214 | 1245 | 2324 | 3000 | 11.3 |
| WRF2435WEM-H3000 | 110 インチ | 2435 | 1370 | 2545 | 3000 | 12.1 |
| WRF2657WEM-H3000 | 120 インチ | 2657 | 1495 | 2767 | 3000 | 13 |
| WRF2879WEM-H3000 | 130 インチ | 2879 | 1619 | 2989 | 3000 | 13.8 |
| WRF3100WEM-H3000 | 140 インチ | 3100 | 1744 | 3210 | 3000 | 14.6 |
| WRF3322WEM-H3000 | 150 インチ | 3322 | 1869 | 3432 | 3000 | 15.4 |

マスクフリー

| 型番 | サイズ (16:9) | 映写幅 (mm) | 映写高さ (mm) | 全幅 (mm) | 全高さ (mm) | 重量 (kg) |
|------------------|------------|----------|-----------|---------|----------|---------|
| WRF2220FEH | 100 インチ | 2220 | 1940 | 2280 | 2073 | 10.2 |
| WRF2440FEH | 110 インチ | 2440 | 1940 | 2500 | 2073 | 11 |
| WRF2660FEH | 120 インチ | 2660 | 1940 | 2720 | 2073 | 11.7 |
| WRF2880FEH | 130 インチ | 2880 | 1940 | 2940 | 2073 | 12.4 |
| WRF3100FEH | 140 インチ | 3100 | 1940 | 3160 | 2073 | 13.2 |
| WRF3330FEH | 150 インチ | 3330 | 1940 | 3390 | 2073 | 13.9 |
| WRF3350FEH-H4000 | 160 インチ | 3550 | 3867 | 3610 | 4000 | 17.7 |
| WRF3770FEH-H4000 | 170 インチ | 3770 | 3867 | 3830 | 4000 | 18.6 |
| WRF3990FEH-H4000 | 180 インチ | 3990 | 3867 | 4050 | 4000 | 19.5 |

上部延長 (天吊りの場合: 天井高が 2600 mm ~ 3000mm)

| 型番 | サイズ (16:9) | 映写幅 (mm) | 映写高さ (mm) | 全幅 (mm) | 全高さ (mm) | 重量 (kg) |
|------------------|------------|----------|-----------|---------|----------|---------|
| WRF2220FEH-H3000 | 100 インチ | 2220 | 2867 | 2280 | 3000 | 11.1 |
| WRF2440FEH-H3000 | 110 インチ | 2440 | 2867 | 2500 | 3000 | 12 |
| WRF2660FEH-H3000 | 120 インチ | 2660 | 2867 | 2720 | 3000 | 12.8 |
| WRF2880FEH-H4000 | 130 インチ | 2880 | 3867 | 2940 | 4000 | 14.9 |
| WRF3100FEH-H4000 | 140 インチ | 3100 | 3867 | 3160 | 4000 | 15.8 |
| WRF3330FEH-H4000 | 150 インチ | 3330 | 3867 | 3390 | 4000 | 16.8 |

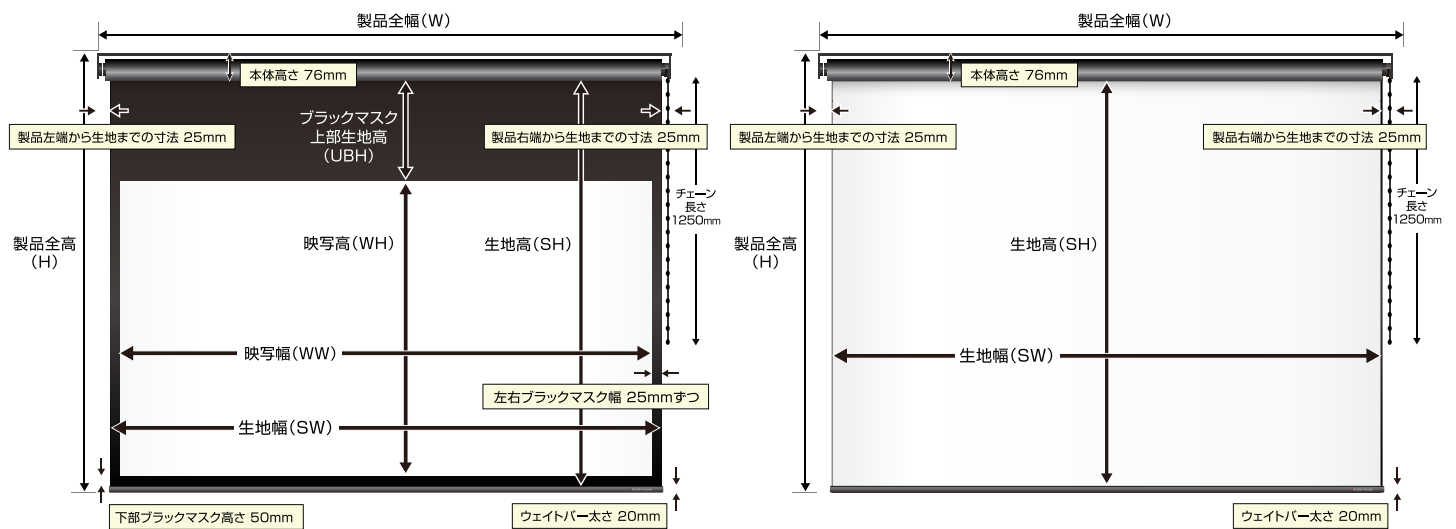

ブラックマスク

| 型番 | サイズ (16:9) | 映写幅 (mm) | 映写高さ (mm) | 全幅 (mm) | 全高さ (mm) | 重量 (kg) |
|------------------|------------|----------|-----------|---------|----------|---------|
| BCH1771WEM | 80 インチ | 1771 | 996 | 1871 | 2036 | 5.1 |
| BCH1992WEM | 90 インチ | 1992 | 1121 | 2092 | 2036 | 5.6 |
| BCH2214WEM | 100 インチ | 2214 | 1245 | 2314 | 2036 | 6.1 |
| BCH2435WEM | 110 インチ | 2435 | 1370 | 2535 | 2036 | 8.2 |
| BCH2657WEM | 120 インチ | 2657 | 1495 | 2757 | 2036 | 8.9 |
| BCH2879WEM | 130 インチ | 2879 | 1619 | 2979 | 2036 | 9.6 |
| BCH3100WEM | 140 インチ | 3100 | 1744 | 3200 | 2036 | 10.3 |
| BCH3322WEM-H2150 | 150 インチ | 3322 | 1869 | 3422 | 2150 | 11.1 |

上部延長（天吊りの場合：天井高が 2600 mm～ 3000mm）

| 型番 | サイズ (16:9) | 映写幅 (mm) | 映写高さ (mm) | 全幅 (mm) | 全高さ (mm) | 重量 (kg) |
|------------------|------------|----------|-----------|---------|----------|---------|
| BCH1771WEM-H2300 | 80 インチ | 1771 | 996 | 1871 | 2300 | 5.3 |
| BCH1992WEM-H2300 | 90 インチ | 1992 | 1121 | 2092 | 2300 | 5.9 |
| BCH2214WEM-H2300 | 100 インチ | 2214 | 1245 | 2314 | 2300 | 6.4 |
| BCH2435WEM-H2300 | 110 インチ | 2435 | 1370 | 2535 | 2300 | 8.4 |
| BCH2657WEM-H2300 | 120 インチ | 2657 | 1495 | 2757 | 2300 | 9.2 |
| BCH2879WEM-H2300 | 130 インチ | 2879 | 1619 | 2979 | 2300 | 9.9 |
| BCH3100WEM-H2300 | 140 インチ | 3100 | 1744 | 3200 | 2300 | 10.7 |
| BCH3322WEM-H2300 | 150 インチ | 3322 | 1869 | 3422 | 2300 | 11.4 |

マスクフリー

| 型番 | サイズ (16:9) | 映写幅 (mm) | 映写高さ (mm) | 全幅 (mm) | 全高さ (mm) | 重量 (kg) |
|------------------|------------|----------|-----------|---------|----------|---------|
| BCH1550FEH | 70 インチ | 1550 | 1940 | 1600 | 2036 | 4.5 |
| BCH1780FEH | 80 インチ | 1780 | 1940 | 1830 | 2036 | 5 |
| BCH2000FEH | 90 インチ | 2000 | 1940 | 2050 | 2036 | 5.5 |
| BCH2220FEH | 100 インチ | 2220 | 1940 | 2270 | 2036 | 6 |
| BCH2440FEH | 110 インチ | 2440 | 1940 | 2490 | 2036 | 8 |
| BCH2660FEH | 120 インチ | 2660 | 1940 | 2710 | 2036 | 8.8 |
| BCH2880FEH | 130 インチ | 2880 | 1940 | 2930 | 2036 | 9.4 |
| BCH3100FEH | 140 インチ | 3100 | 1940 | 3150 | 2036 | 10.1 |
| BCH3330FEH-H2150 | 150 インチ | 3330 | 2054 | 3380 | 2150 | 11 |

上部延長（天吊りの場合：天井高が 2600 mm～ 3000mm）

| 型番 | サイズ (16:9) | 映写幅 (mm) | 映写高さ (mm) | 全幅 (mm) | 全高さ (mm) | 重量 (kg) |
|------------------|------------|----------|-----------|---------|----------|---------|
| BCH1550FEH-H2300 | 70 インチ | 1550 | 2204 | 1600 | 2300 | 4.7 |
| BCH1780FEH-H2300 | 80 インチ | 1780 | 2204 | 1830 | 2300 | 5.2 |
| BCH2000FEH-H2300 | 90 インチ | 2000 | 2204 | 2050 | 2300 | 5.8 |
| BCH2220FEH-H2300 | 100 インチ | 2220 | 2204 | 2270 | 2300 | 6.3 |
| BCH2440FEH-H2300 | 110 インチ | 2440 | 2204 | 2490 | 2300 | 8.3 |
| BCH2660FEH-H2300 | 120 インチ | 2660 | 2204 | 2710 | 2300 | 9.1 |
| BCH2880FEH-H2300 | 130 インチ | 2880 | 2204 | 2930 | 2300 | 9.8 |
| BCH3100FEH-H2300 | 140 インチ | 3100 | 2204 | 3150 | 2300 | 10.4 |
| BCH3330FEH-H2300 | 150 インチ | 3330 | 2204 | 3380 | 2300 | 11.2 |

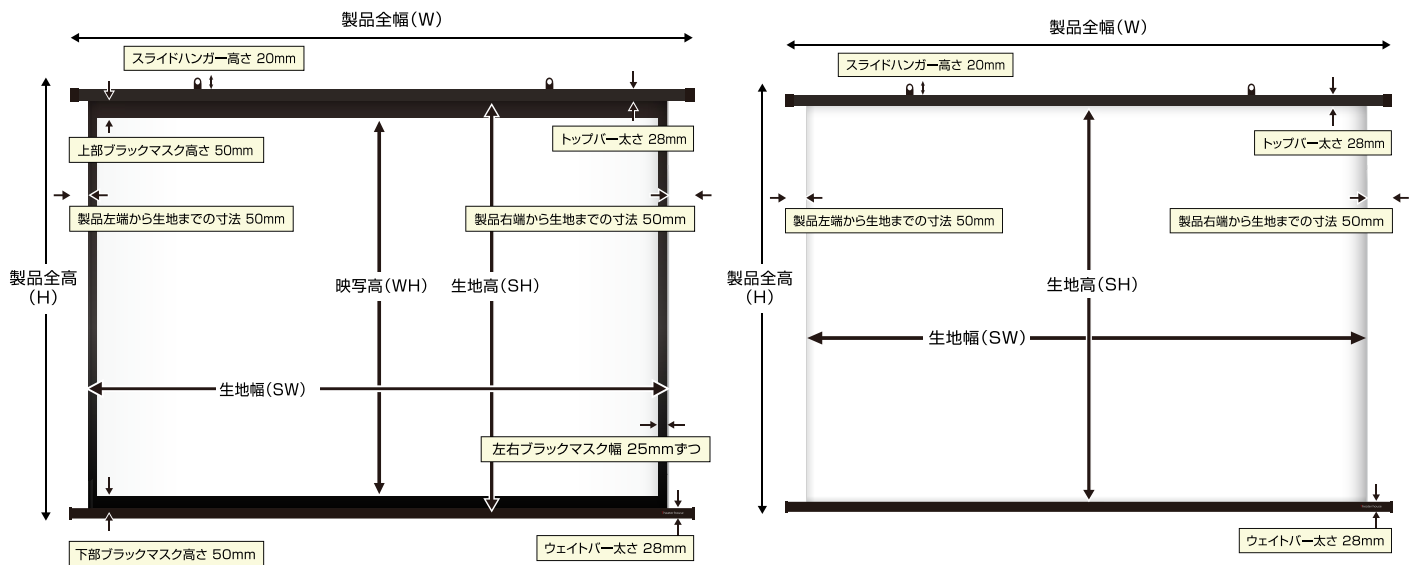

ブラックマスク

| 型番 | サイズ (16:9) | 映写幅 (mm) | 映写高さ (mm) | 全幅 (mm) | 全高さ (mm) | 重量 (kg) |
|------------|------------|----------|-----------|---------|----------|---------|
| BTP1771WEM | 80 インチ | 1771 | 996 | 1921 | 1172 | 2.2 |
| BTP1992WEM | 90 インチ | 1992 | 1121 | 2142 | 1297 | 2.6 |
| BTP2214WEM | 100 インチ | 2214 | 1245 | 2364 | 1421 | 3 |
| BTP2435WEM | 110 インチ | 2435 | 1370 | 2585 | 1546 | 3.4 |
| BTP2657WEM | 120 インチ | 2657 | 1495 | 2807 | 1671 | 3.8 |
| BTP2879WEM | 130 インチ | 2879 | 1619 | 3029 | 1795 | 4.3 |
| BTP3100WEM | 140 インチ | 3100 | 1744 | 3250 | 1920 | 4.8 |
| BTP3322WEM | 150 インチ | 3322 | 1869 | 3472 | 2045 | 5.3 |

マスクフリー

| 型番 | サイズ (16:9) | 映写幅 (mm) | 映写高さ (mm) | 全幅 (mm) | 全高さ (mm) | 重量 (kg) |
|------------|------------|----------|-----------|---------|----------|---------|
| BTP1110WEH | 50 インチ | 1110 | 624 | 1210 | 700 | 1.2 |
| BTP1330WEH | 60 インチ | 1330 | 748 | 1430 | 824 | 1.5 |
| BTP1550WEH | 70 インチ | 1550 | 872 | 1650 | 948 | 1.8 |
| BTP1780WEH | 80 インチ | 1780 | 1001 | 1880 | 1077 | 2.1 |
| BTP2000WEH | 90 インチ | 2000 | 1125 | 2100 | 1201 | 2.5 |
| BTP2220WEH | 100 インチ | 2220 | 1249 | 2320 | 1325 | 2.8 |
| BTP2440WEH | 110 インチ | 2440 | 1373 | 2540 | 1449 | 3.2 |
| BTP2660WEH | 120 インチ | 2660 | 1496 | 2760 | 1572 | 3.7 |
| BTP2880WEH | 130 インチ | 2880 | 1620 | 2980 | 1696 | 4.1 |
| BTP3100WEH | 140 インチ | 3100 | 1744 | 3200 | 1820 | 4.6 |
| BTP3330WEH | 150 インチ | 3330 | 1873 | 3430 | 1949 | 5.1 |
| BTP3550WEH | 160 インチ | 3550 | 1997 | 3650 | 2073 | 5.6 |
| BTP3770WEH | 170 インチ | 3770 | 2121 | 3870 | 2197 | 6.1 |
| BTP3990WEH | 180 インチ | 3990 | 2244 | 4090 | 2320 | 6.7 |
| BTP4210WEH | 190 インチ | 4210 | 2368 | 4310 | 2444 | 7.3 |
| BTP4430WEH | 200 インチ | 4430 | 2492 | 4530 | 2568 | 7.9 |

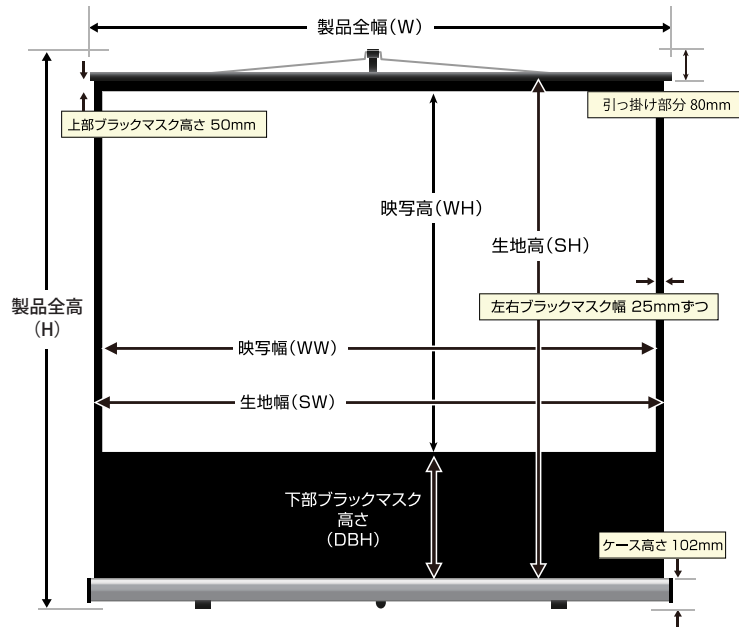

ブラックマスク

| 型番 | サイズ (16:9) | 映写幅 (mm) | 映写高さ (mm) | 全幅 (mm) | 全高さ (mm) | 重量 (kg) |
|------------|------------|----------|-----------|---------|----------|---------|
| SST1771WEM | 80 インチ | 1771 | 996 | 1860 | 1850 | 6 |
| SST1992WEM | 90 インチ | 1992 | 1121 | 2080 | 1850 | 7 |
| SST2214WEM | 100 インチ | 2214 | 1245 | 2310 | 1850 | 7 |



安全に関する
ご注意

正しく安全にお使いいただくため、
ご使用前に必ず「取扱説明書」と「安全上のご注意」をよくお読み下さい。

スクリーン設置上、および取扱い上のご注意

●スクリーンを設置する天井または壁の強度が不足している場合、製品が落下する恐れがありますので、下地に十分な強度を確保してください。特に石膏ボードやパーティクルボードの天井や壁には補強が必要です。●取付工事や電気工事が必要な製品については、取付に不備があると落下したり、結線不良があると火災や感電の原因になります。●スクリーンにぶら下がったり、ものを引っかけたりしないでください。本体及びスクリーンが脱落する恐れがあります。●映写効果を上げるため、スクリーン表面には特殊な加工が施されています。汚れや傷がつきますと映写効果を損なうことがありますので、次の点にご注意の上、ていねいにお取扱いください。

1) スクリーン表面上には手を触れないでください。2) スクリーン上に文字や絵を描いたりしないでください。3) 固いものでスクリーンをこすったり、引っかいたりしないでください。4) 表面のホコリは、乾いたやわらかい布で軽く拭くか、やわらかいブラシで払ってください。水で湿らせた布や、ベンジン、シンナーなど薬品類は絶対に使用しないでください。●スクリーン生地は、室温・湿度等により若干伸縮する場合があります。●赤外線ワイヤレスリモコンにて操作する機種については、受光部を蛍光灯およびインバーター蛍光灯等のそばに設置しないでください。蛍光灯からのノイズなどにより誤作動・操作不能になる可能性があります。

株式会社 **シアターハウス**

〒910-0122 福井県福井市石盛町 613

Tel:0776-56-0325 Fax:0776-56-2647

mail:shop@theaterhouse.co.jp

<https://theaterhouse.co.jp/>



- 記事内容は 2024 年 3 月現在のものです。
- 商品の色は印刷の性質上実物と多少異なることがあります。ご了承ください。
- スクリーン内の写真はハメコミ画像です。
- 改良のため予告なしに商品の仕様を一部変更する場合があります。
- 取付工事費、送料は別途費用となります。

 @theaterhouse

 @theaterhouse.screen

 @theaterhouse_official

 theaterhouse